



PPE 2

NC-PICK & PLACE EINHEIT

Hochdynamisch, hochpräzise

PPE 2

Die hochdynamische NC-Pick & Place Einheit PPE 2 erweitert den umfangreichen Baukasten leistungsstarker Bihler NC-Prozessmodule. Die PPE 2 besticht durch extrem kurze Zykluszeiten, exzellente Wiederholgenauigkeit und höchste Präzision. Ihre kompakte Bauform erlaubt die einfache Montage mehrerer Einheiten nebeneinander. Für eine große Bandbreite an Montageaufgaben kleiner und mittelgroßer Teile lässt sich die PPE 2 variabel ausbauen und mit diversen Aktoren individuell bestücken.

BIHLER

Die Vorteile auf einen Blick

- Sehr kurze Zykluszeiten, hohe Geschwindigkeit, maximale Wiederholgenauigkeit
- Synchroner Bewegungsablauf zur steuernden Anlage
- Große vertikale und horizontale Verfahrswege
- Alle Positionen und Geschwindigkeiten frei programmierbar
- Integrierte Absolutwegmesssysteme
- „Plug & Play“ - sehr kurze Inbetriebnahmezeiten
- Wartungsfrei
- Sehr hohe Prozesssicherheit

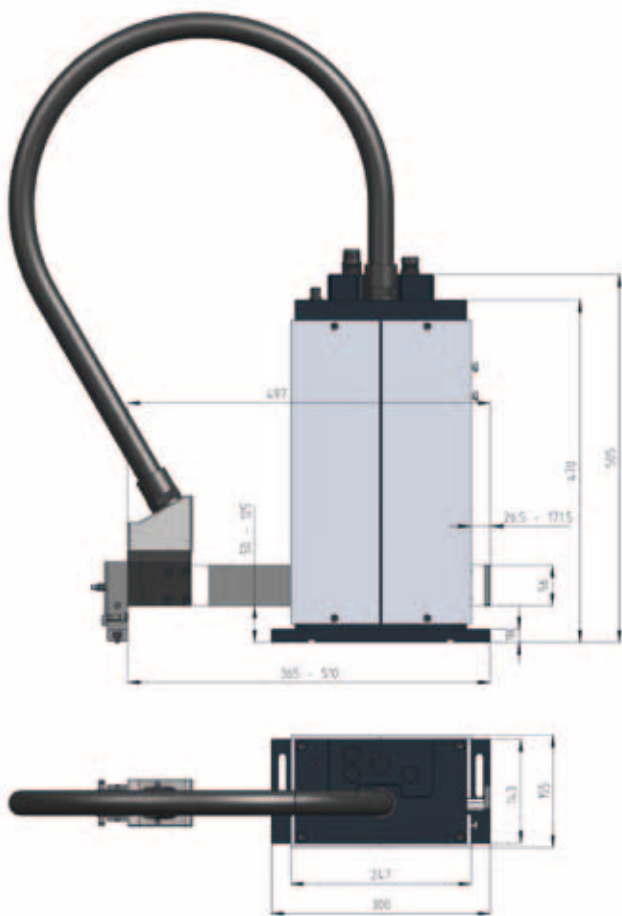

Abmessungen PPE 2

Die PPE 2 ist speziell abgestimmt auf das Rastermaß der neuen BIMERIC. Sie kann aber auch in nahezu jeder anderen Umgebung eingesetzt werden.



Technische Daten

Vertikalhub (max.)	75 mm
Horizontalhub (max.)	145 mm
Positioniergenauigkeit	+/- 0,02 mm
Wiederholgenauigkeit	+/- 0,01 mm
Max. Handhabungsgewicht	1,5 kg
Max. Taktrate	120 1/min.
(Vertikalhub 60 mm, Horizontalhub 120 mm)	

Elektrische Schnittstellen

Anschluss aller Zuleitungen (Strom, Steuerung, etc.) an stationärer Andockstation auf der Kopfseite der PPE. Keine bewegten Motorkabel.

Steuerung

Die Steuerung erfolgt über Standard-NC Servo-Achsumrichter mit Absolut-Positionserfassung. Die Achsprogrammierung sowie die Synchronisation mit Maschinenbewegungen oder anderen NC-Achsbewegungen erfolgt über die Bihler VC 1 Steuerung mit Ethernet-basierender NC-Kommunikation.